

A

B

C

D

E

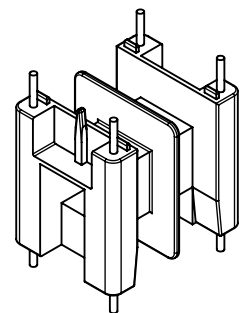
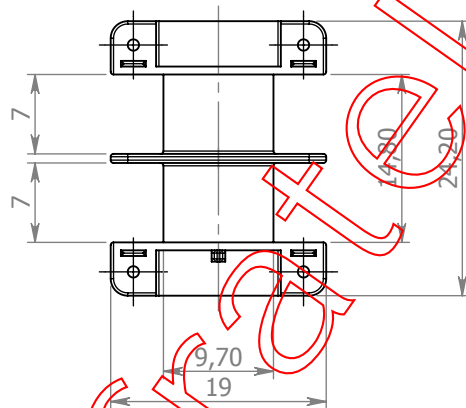
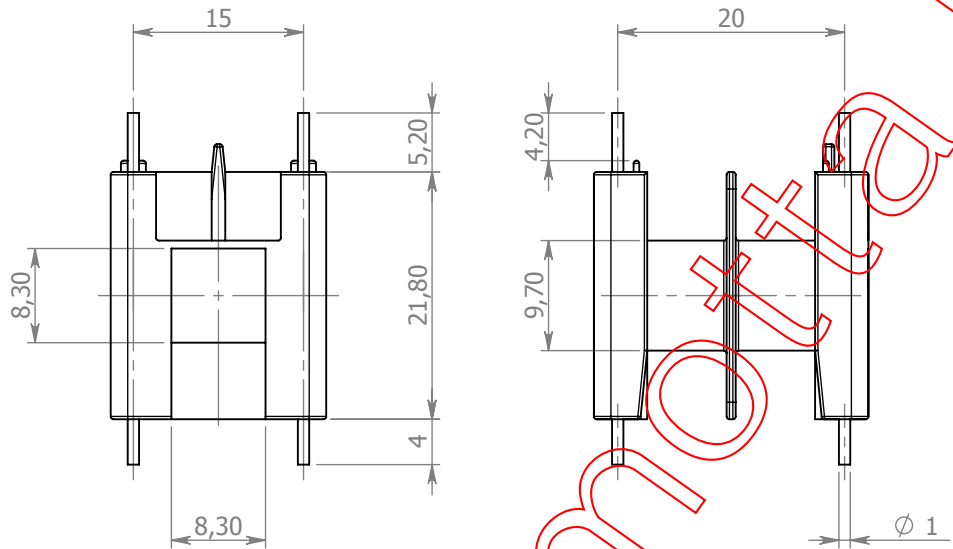

**Fratelli Motta s.r.l.**  
 OFFICINA E STAMPAGGIO MATERIE PLASTICHE  
 www.fratellimotta.it

Via 4 Novembre, 44  
 20050 Ronco Briantino -MI-  
 Tel. 039 6079022  
 Fax. 039 6079705

NAME	SIGNATURE	DATE
DIS. Motta A.		20/05/09
CONTR. Motta A.		20/05/09
APPR. Motta A.		20/05/09
MOD.		

MATERIALE: PA66 G25 V0  
 MATERIALE PINS: Cu Sn

Disegno di proprietà di F.lli MOTTA s.r.l. sono vietati tutti gli utilizzi se non accompagnati da autorizzazione scritta.

MODIFICHE:

REV.	DATA	APPR.	DESCRIZIONE

CODICE: **CT 20/1**

DIS. <b>Per ferrite U20</b>	REV.	<b>A4</b>
PESO:	SCALA: <b>2:1</b>	